

05/2014

# **Mod: GF60-2V**

**Production code: GFPD56**



**Diamond**  
catering equipment

**SCHEDA TECNICA COSTRUTTIVA**
**GFPD56**

Groupe filtrant à charbons actif avec moteur à transmission 2 vitesse

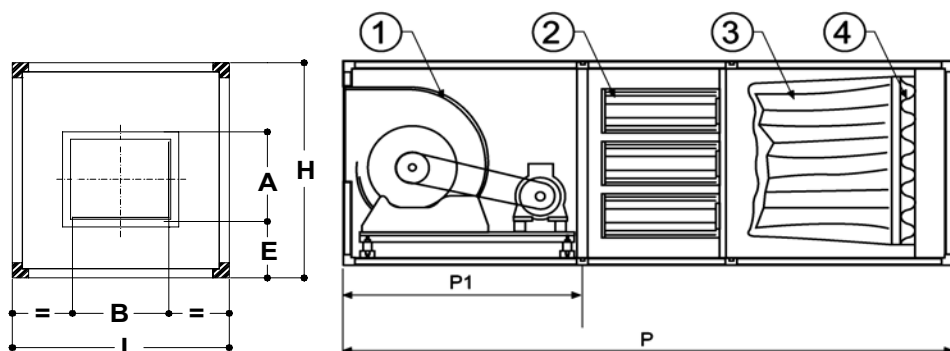
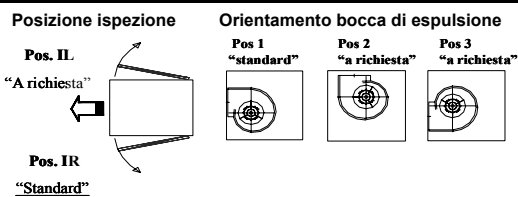
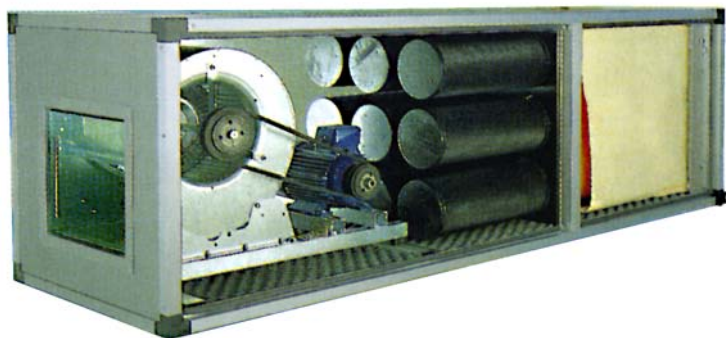

- 1- Ventilateur avec moteur à transmission
- 2- Filtres à charbons actif
- 3- Filtres à poches
- 4- Filtres synthétiques

- . Structure en profilé d'aluminium
- . Panneaux double paroi en tôle plastifiée
- . Isolément en polyuréthane expansé
- . Panneaux côté inspection démontable avec manille
- . Ventilateur à double aspiration avec moteur à transmission 2 vitesse IP55 400/3/50 monté sur des coulisseau tendeur de courroie, couplé par des courroies et poulies. Support anti-vibrant
- . Filtres synthétiques efficacité 85% gravimétrico (G3) classe EN-779
- . Filtres à poches efficacité 85% colorimétrico (F7) en classe EN-779
- . Filtres à charbons actif type E207 à élevé absorption

Dimensions totales en cm - LxPxH <b>128 x 204 x 80</b>	Dimensions en cm trou d'expulsion Ax B - E <b>43 x 49 - 16</b>
Dimensions côté d'aspiration en cm - P1 <b>74</b>	Giri motore Rpm <b>1400 / 900</b>
Puissance en Kw <b>2,2 / 0,75</b>	Pression statique en Pa <b>250</b>
Débit d'air en m3/h <b>5200</b>	Filtres synthétiques - n° - dimensions <b>n° 2 - 59 x 59 x 5</b>
Filtres à poches - n° - dimensions <b>n° 2 - 59 x 59 x 5</b>	Filtres à charbons actif - n° <b>n° 18 cartucce</b>
volume sans emballage	<b>2,09 tot. ( 0,76 + 1,33)</b>
kg sans emballage	<b>340 tot.</b>

**NOTE:** Esecution en 2 pieces: côté pour l'aspiration et côté pour le filtration