

05/2012

# Mod: GF30-1V

Production code: GFP27

**SCHEDA TECNICA COSTRUTTIVA**

**GFP27**

Groupe filtrant avec moteur direct et charbon actif

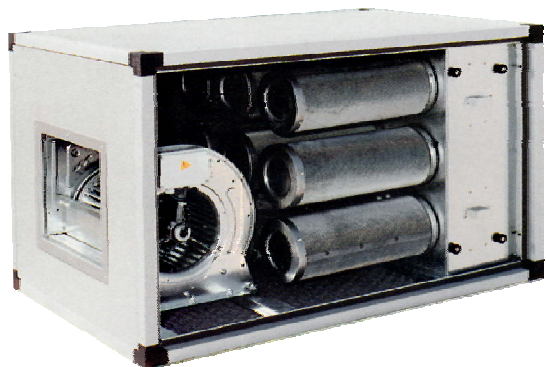

Posizione ispezione

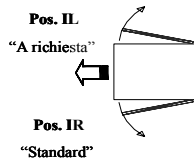

Orientamento bocca di espulsione

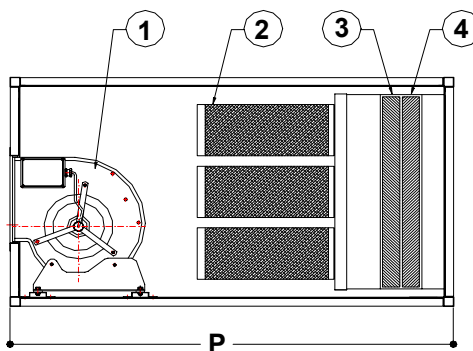
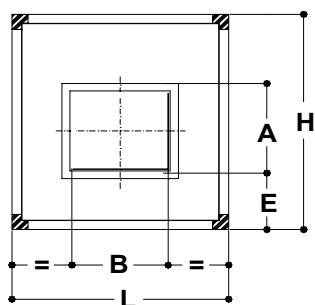

- 1- Ventilateur
- 2- Filtres à charbons actif
- 3- Filtres synthétiques
- 4- Filtres à réseau métallique

- . Structure en profilé d'aluminium
- . Panneaux double paroi en tôle
- . Isolément en polyuréthane expansé
- . Panneau côte inspection démontable avec manille
- . Ventilateur ° double aspiration avec moteur directement accouplé à la turbine IP55 230/1/50
- . Filtres synthétiques efficacité 85% gravimétrique (G3) en classe EN-779
- . Filtres à réseau métallique
- . Filtres à charbons actif typé E207 à élevé absorption

Dimensions en cm - LxPxH <b>70 x 120 x 70</b>	Dimensions en cm trou d'expulsion Ax B - E <b>30 x 35 - 19</b>
Puissance en Kw <b>0,42</b>	Amper A <b>3,6</b>
Débit d'air en m3/h <b>2600</b>	Filtres métallique - n° - dimensions <b>n° 1 - 59 x 59 x 5</b>
Filtres synthétiques - n° - dimensions <b>n° 1 - 59 x 59 x 5</b>	Filtres à charbons actif - n° <b>n° 9</b>
volume sans emballage	<b>0,59</b>
kg sans emballage	<b>110</b>

NOTE: